

# C-Bow Taschenhalter / C-Bow holder

## Ducati Hypermotard 950 / SP

ab Baujahr 2019 / from date of manufacture 2019

Artikel Nr.: / Item-no.:

**6307577 00 01** schwarz/black



**DE** INHALT  
**GB** CONTENT

2x 70007063 C-Bow schwarz  
1x 700010654 Halter vorne links  
1x 700010655 Halter vorne rechts  
1x 700010656 Halter hinten links  
1x 700010657 Halter hinten rechts  
1x 700010658 Schraubensatz:  
2x Zylinderschraube M8x50  
2x Zylinderschraube M8x30  
8x Sechskantschraube M6x16  
8x U-Scheibe Ø6,4

2x 70007063 C-Bow black  
1x 700010654 Holder front left  
1x 700010655 Holder front right  
1x 700010656 Holder rear left  
1x 700010657 Holder rear right  
1x 700010658 Screw kit:  
2x Allen screw M8x50  
2x Allen screw M8x30  
8x Hexagon bolt M6x16  
8x Washer Ø6,4



**DE** Baubreite 480 mm  
**GB** Width: 480 mm

**DE** Kombinierbar mit Minirack  
**GB** Can be combined with Minirack



**DE WICHTIG**  
**GB IMPORTANT**

Beachten Sie die in Ihrem Land geltenden Zulassungsbestimmungen.  
Für den Bereich der BRD gilt: Ein Eintrag in die Fahrzeugpapiere ist nicht erforderlich.

Die Voraussetzung für die Montage ist natürlich eine gewisse technische Erfahrung. Wenn Sie sich nicht sicher sind, wie man eine bestimmte Arbeit ausführt, sollten Sie diese Ihrer Fachwerkstatt überlassen.  
Ziehen sie alle zugänglichen Schrauben zuerst nur locker an. Nachdem alles montiert ist, werden die Schrauben dann auf das entsprechende Anzugsmoment festgezogen. Dadurch wird sichergestellt, dass das Produkt spannungsfrei angebaut ist. Anzugsmomente beachten! Nach der Montage alle Verschraubungen auf festen Sitz kontrollieren!

Of course, the assembly requires a certain technical experience. If you are not sure how to execute a determined action, you should ask your local distributor to do it. First, tighten all screws only loosely. After mounting all parts, the screws should be tightened to the torque specified. This guarantees, that the product is mounted without tension. Observe the tightening torques of the manufacturer! Control all screw connections after the assembling for tightness!

**DE BENÖTIGTE WERKZEUGE**  
**GB TOOLS REQUIRED**

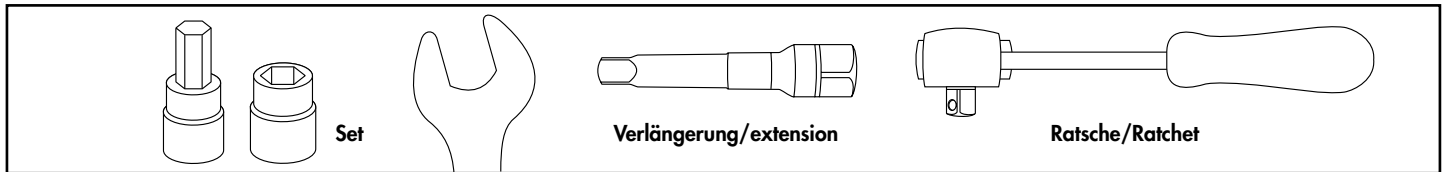

**DE VORBEREITUNG**  
**GB PREPARING**

Rechts und links die Endtopfverkleidung sowie das darunterliegende Hitzeschutzblech entfernen - Teile entfallen. Die originale Linsenschraube in das freie Gewinde im Endtopf schrauben, restliche Schrauben entfallen.  
Jeweils die Originalschraube der Endtopfbefestigung entfernen, diese entfallen.

Remove the muffler fairing on the right and left as well as the heat protection plate underneath - parts are obsolete.

Screw the original filister head screw into the free thread in the muffler, the remaining screws are omitted.

Remove the original screws of the muffler fixing, these are omitted.

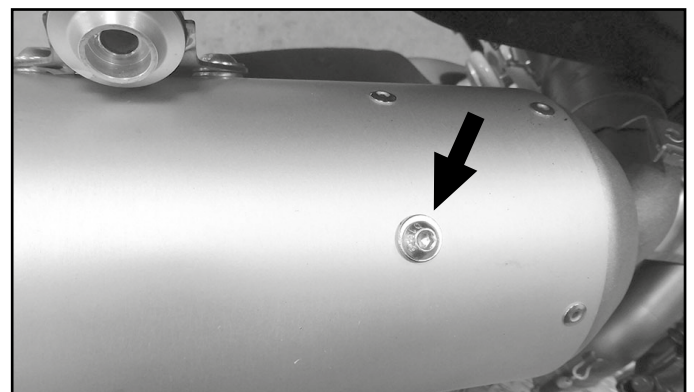
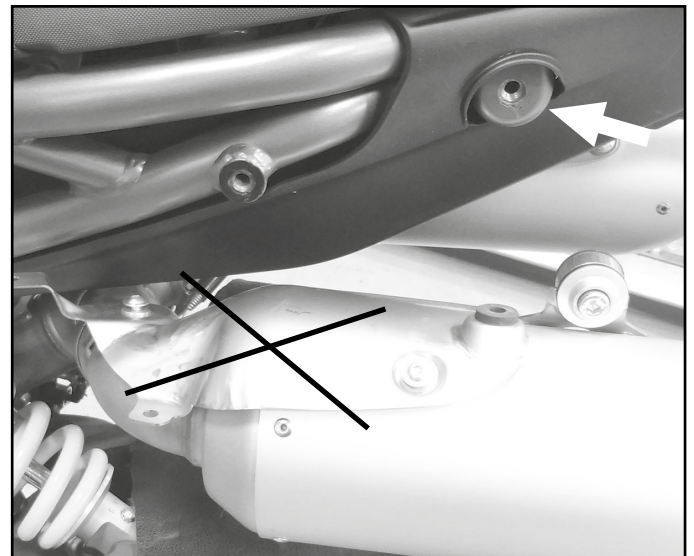

**Montage Halter vorne rechts/links: ①**  
Die Montage erfolgt in den freien Gewindebohrungen mit den Zylinderschrauben M8x30.

**Montage Halter hinten rechts/links: ②**  
Die Montage erfolgt in den freien Gewindebohrungen mit den Zylinderschrauben M8x50.

**Fastening of the holder front right/left: ①**  
On the free thread with allen screws M8x30.

**Fastening of the holder rear right/left: ②**  
On the free thread with allen screws M8x50.

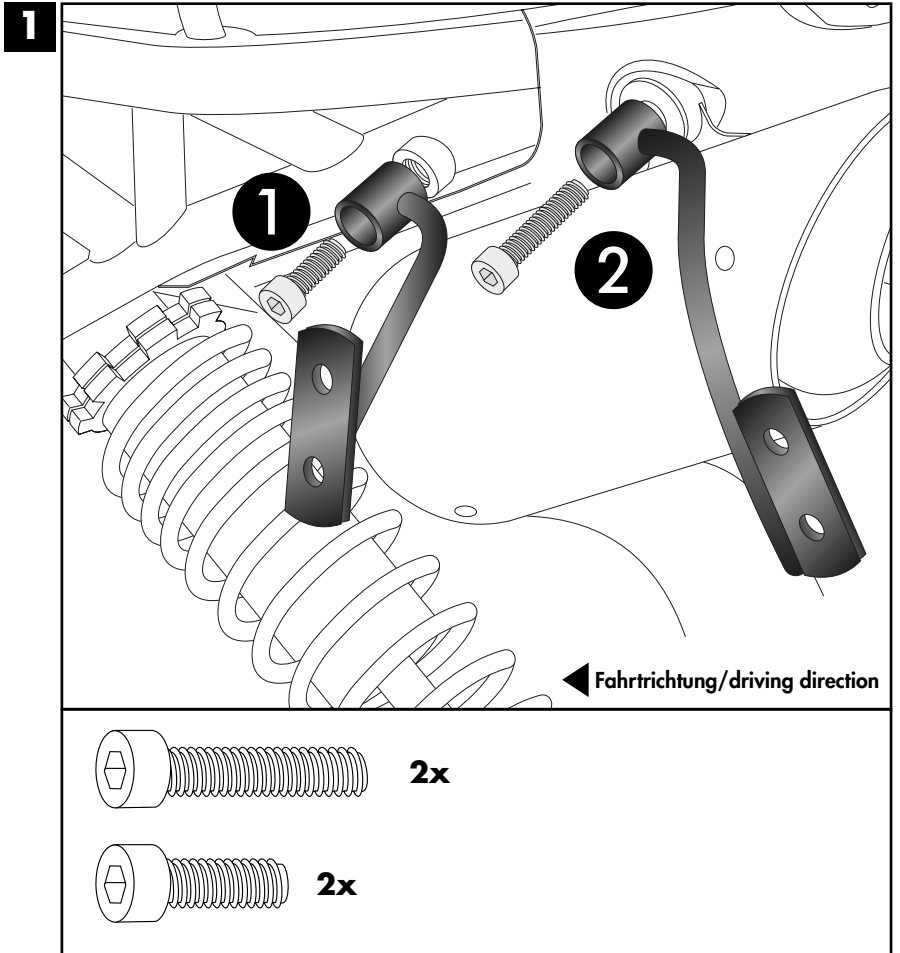

**Montage der C-Bows rechts/links:**

An den montierten Adaptern.  
Dazu die Sechskantschrauben M6x16  
und die U-Scheiben Ø6,4 verwenden.

**Fastening of the C-Bows right/left:**

On the mounted adapters.  
Use hexagon bolts M6x16 and washers  
Ø6,4.

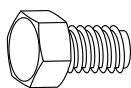
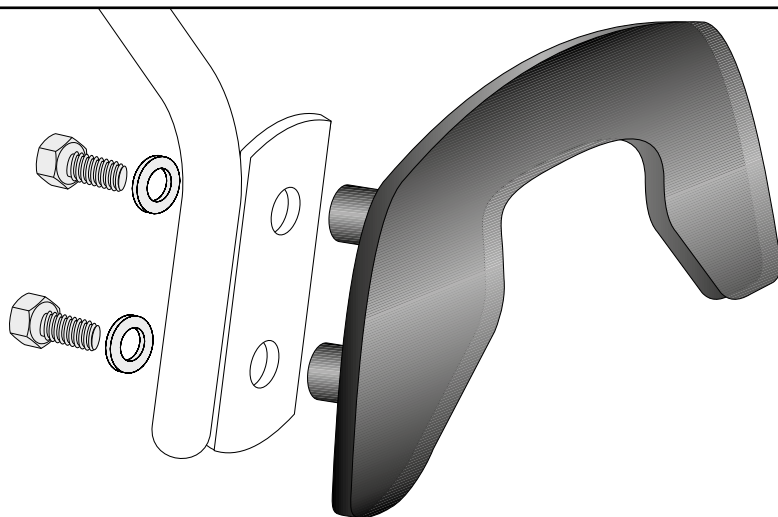

**8x**

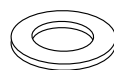

**8x**



**Nach der Montage alle Verschraubungen auf festen Sitz kontrollieren ! Abgebaute Teile wieder montieren.  
Bitte beachten Sie unsere beigefügten Serviceinformationen.**

**Control all screw connections after the assembling for tightness! Reassemble the dismantled parts.  
Please notice our enclosed service information.**

**Als weiteres Zubehör lieferbar:/ Also available:**

6607577 00 01 Minirack  
5067577 00 09 Tankring  
42117577 00 91 Seitenständerplatte / Side stand enlargement

**Weiteres Zubehör auf unsere Homepage. More accessories: see our homepage.**



Hepco & Becker GmbH  
An der Steinmauer 6  
D-66955 Pirmasens  
Germany

Tel.: +49 (0)6331 - 1453 - 100  
Fax: +49 (0)6331 - 1453 - 120  
eMail: [vertrieb@hepco-becker.de](mailto:vertrieb@hepco-becker.de)  
[www.hepco-becker.de](http://www.hepco-becker.de)